

# HAKU-Hawlinger für Gas

mit horizontalem Innengewinde-Abgang 90° zur Rohrriichtung

# 232-00G

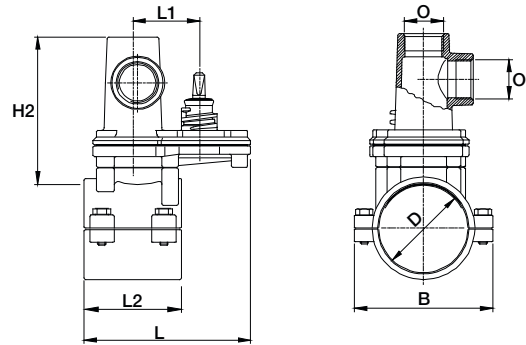

## Technische Merkmale

**Medium**  
Gas

**Max. Betriebsdruck**  
1 bar (nur PVC)

**Material**  
Gehäuse: GJS-400, Hawle-Epoxy-Pulverbeschichtung  
Spindel, Steckscheibenantrieb,  
Steckscheibe: nichtrostender Stahl  
Dichtungen: NBR für Gas

**Beschreibung**  
HAKU-Hawlinger sind für die Montage auf PVC-Rohren (DIN EN ISO 1452-2) zu verwenden. Die beiden Halbschalen sind exakt auf den jeweiligen Außendurchmesser kalibriert. Eine unzulässige Verformung des Rohres wird bei der Verbindung der Halbschalen durch die metallischen Anschläge verhindert.

Die oberen Innengewinde-Abgänge nach DIN ISO 228-1 dienen in Kombination mit Fittings zum Anschluss von Hausanschlussleitungen. Bei allen Hawle Anbohrarmaturen vom Typ Hawlinger® erfolgt die Absperrung über eine kulissengetriebene Steckscheibe aus nichtrostendem Stahl. Die Steckscheibe wird in einem Gehäuse verschleißarm, horizontal

gegen feste, metallische Anschläge bewegt.

Zum Öffnen bzw. Schließen des Durchgangs ist lediglich eine Halbumdrehung (180°) erforderlich.

Die Befestigung der Halbschalen erfolgt mit Sechskantschrauben.

Best.-Nr.	Medium	D	Abgang (O)	L	L1	L2	B	D	H2	max. Bohrung	Bezeichnung	Gewicht
2321105005	●	110 mm	IG 1 1/2"	205 mm	82 mm	120 mm	170 mm	110 mm	180 mm	36 mm		8,75 kg
2321605005	●	160 mm	IG 1 1/2"	205 mm	82 mm	120 mm	230 mm	160 mm	180 mm	36 mm		10,35 kg
2322255005	●	225 mm	IG 1 1/2"	175 mm	68 mm	120 mm	305 mm	225 mm	170 mm	36 mm		12,15 kg
8700000000	-	-	-	-	-	-	-	-	-	-	Mehrpreis für Spindelbohrung	-

**Produktergänzungen:**  
Einbaugarnituren und Handräder siehe Kapitel 10